

A-A(4:1)局部

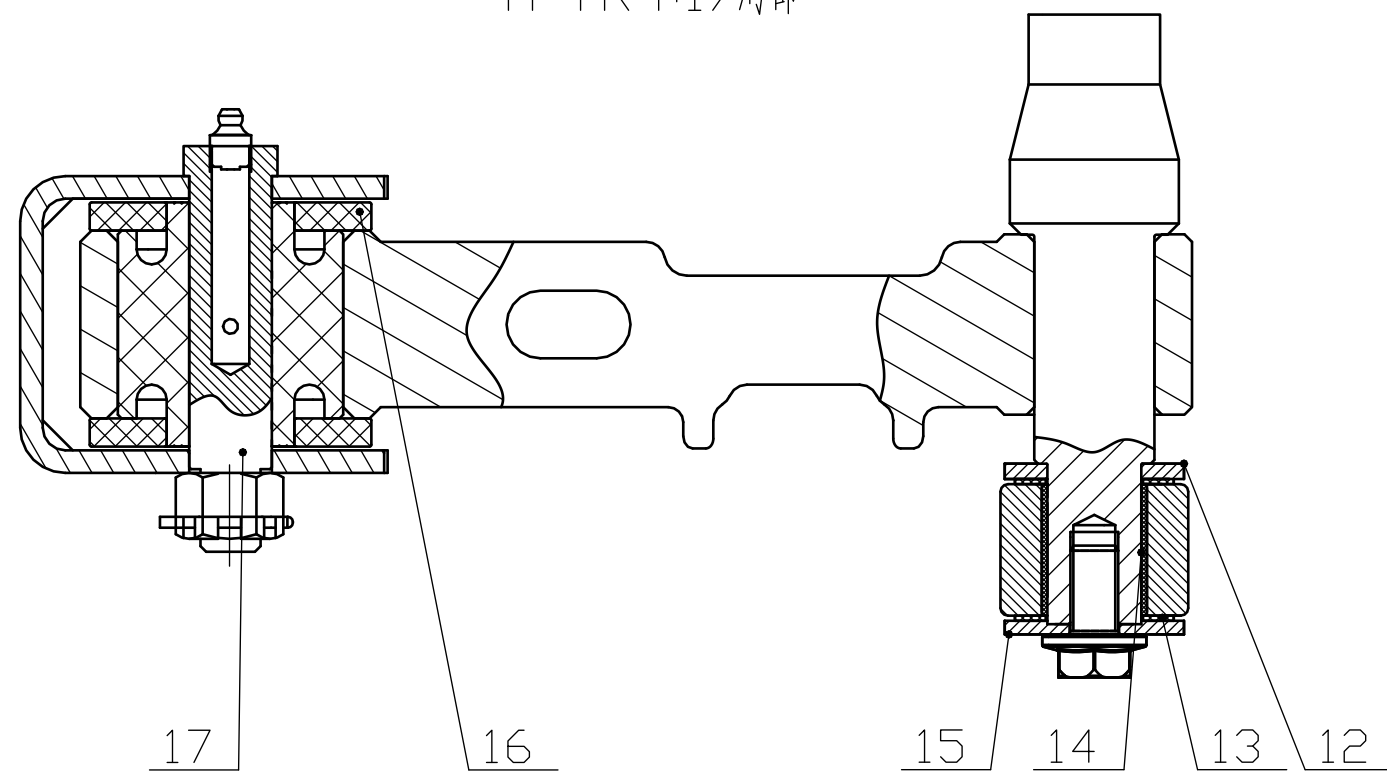

技术要求

1. 表面黑色涂层按TQ4 Q/SQCV 17032《汽车油漆涂层》执行;
2. 可追溯性标识按照Q/SQCV 17022《汽车零部件标识标准》执行;
3. 装配完成后,各零件装配关系正确、表面整洁,不得出现污渍等现象;
4. 件9与件14、件5和件10装配时涂敷润滑脂;
5. 螺栓拧紧力矩符合Q/SQCV 500402-2021《商用车紧固件拧紧力矩规范》要求;
6. 翻转油缸在最大行程时,限位销轴与悬置底座允许接触,允许一侧接触且另一侧最大间隙小于3mm、允许两侧均不接触且最大间隙小于3mm。

17	BZ14221430125	后销轴	2		
16	BZ14221430123	后限位边套	4		
15	BZ14221430111	翻转轴外垫圈	2		
14	BZ14221430113	翻转衬套	2		
13	BZ14221430110	尼龙垫圈	4		
12	BZ14221430114	翻转轴内垫圈	2		
11	BZ14221430246	左上托架焊接总成	1		
10	BZ14221430244	左下支座总成	1		
9	BZ14221430130	翻转轴压装总成	1		
8	BZ14221430128	上限位软垫	2		
7	BZ14221430127	限位拉杆	2		
6	BZ14221430129	下限位软垫	2		
5	BZ14221430245	右下支座	1		
4	BZ14221430135	减震器总成	2		
3	BZ14221430232	限位块	2		
2	BZ14221430231	销轴	2		
1	BZ14221430248	右上托架焊接总成	1		

序号	代号	名称	数量	备注	F
驾驶室前悬置装配图					
			BZ14221430052		
			图样标记	重量	比例
			a	51.8	1:5
			共 1 张		第 1 张
陕汽集团商用车有限公司					

①	归档	CY2021090289	马阳	210911
标记	外数	通知书号	签字	日期
设计	马阳	20210911	工艺	孙亮
校对	朱国胜	20210911	标准	王海峰
审核	冯毅	20210911	批准	郭军平

材料:

设计会签1
设计会签2
工艺会签1
工艺会签2
工艺会签3
生产会签
采购会签
质量会签
设计软件
尧创CAD V9