

未注明公差的尺寸，其公差按SQB03016-2008

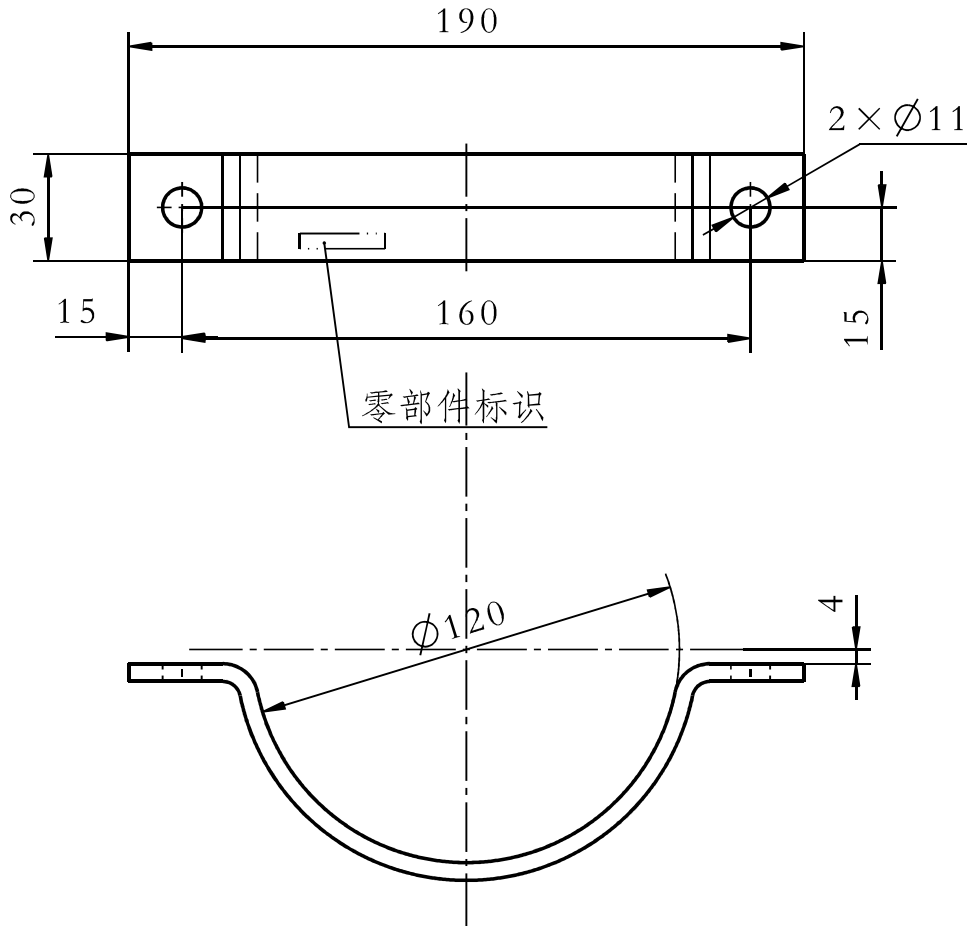

设计会签1

设计会签2

工艺会签1

陈钰龙20140819

工艺会签2

工艺会签3

生产会签

技术要求

- 1 去尖角毛刺。
- 2 表面涂漆按TQ8丙 Q/SQ104201-2014。
- 3 可追溯性标识按照SQB 10055规定执行。

采供会签

王雪梅20140819

质量会签

设计软件

CATIA V5

A.20140820

卡箍

DZ9118540313

c	PS2014081885	姜小放	20140815
---	--------------	-----	----------

标记处数	通知书号	签字	日期
------	------	----	----

设计	姜小放20140815	工艺	谢立峰20140815
----	-------------	----	-------------

校对	段增旭20140818	标准	沈文采20140820
----	-------------	----	-------------

审核	杨忱 20140818	批准	何文军20140820
----	-------------	----	-------------

材料：
钢板 5-N-GB/T709-2006
Q345A-GB/T1591-2008

图样标记	质量	比例
------	----	----

	0.3	1:2
--	-----	-----

共 1 张	第 1 张
-------	-------

陕西汽车集团有限责任公司