

8010C0E1ZB

技术要求 (b) :

- 1零件表面不得有裂纹、起包起皮和气泡等缺陷；
- 2零件内外表面去油除杂处理；
- 3工作压力不小于150KPa；
- 4工作温度为：-50℃至150℃；
- 5防老化：110℃X72h拉伸强度变化率±25%，拉伸伸长率变化率+10%—-30%，硬度变化(最大)+15以下；
- 6耐腐蚀：耐冷却液[(100±1)℃X72h、等体积1,2-乙二醇和蒸馏水的混合液]拉伸强度变化率±25%，拉伸伸长率变化率+10%—-30%，硬度变化(最大)+15以下,体积变化±5%；
- 7可追溯性标识按BHB17022-2013标准执行；
- 8三元乙丙橡胶引用GB/T18948-2009标准要求；
- 9其它按HGT 2491-2009标准执行。

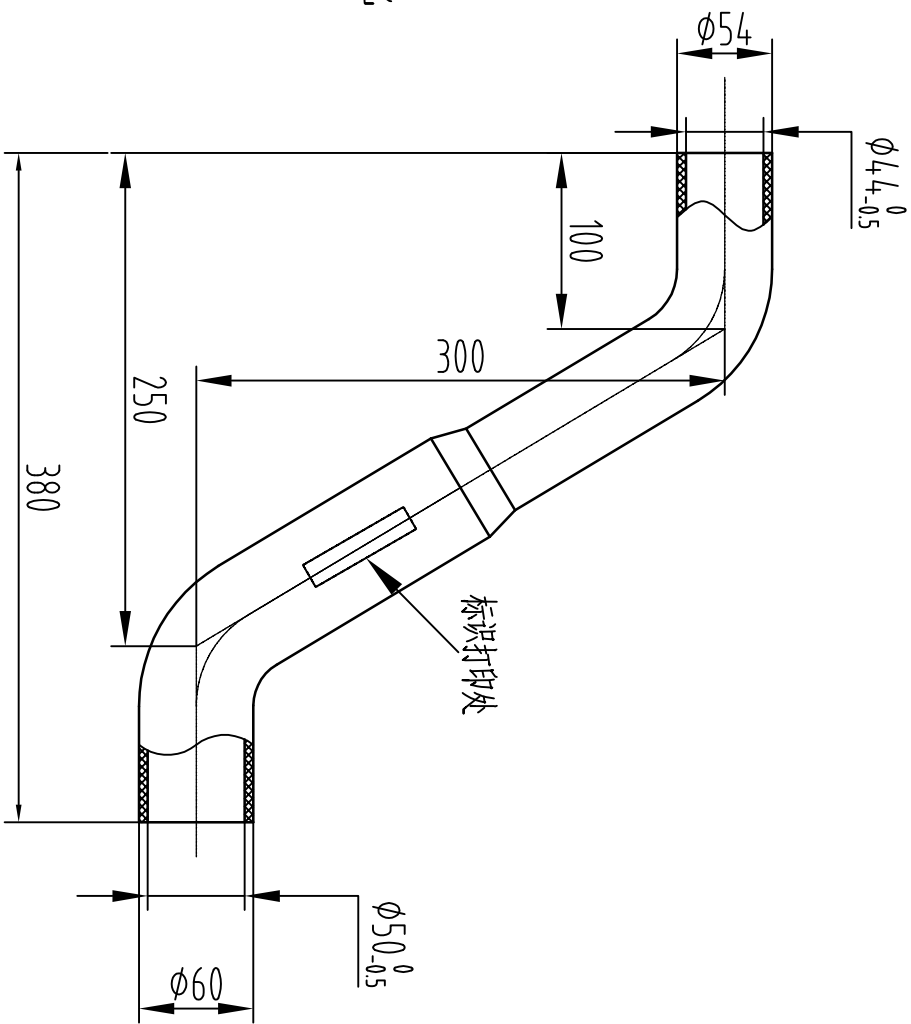

旧底图总号					
底图总号					
责任签字					
制图					
插图					
描图					
描校					
日期					
签字					

标记处数	1	通知书号	ZP201509008	王新花	20150906
设计	秦海龙140320	标准	梁小刚140321	签字	罗阳140322
校对	梁小刚140321	批准	郑立飞140322	日期	许海峰140323
工艺	郑立飞140322				
日期					

发动机出水管

材料：EPDM710

BZ13030108	图样标记	质量	比例
共 1 张	第 1 张	第 1 张	1:4
宝鸡华山工程车辆有限责任公司			